

Montageanweisungen:

Thunderbird, Thunderbird Storm, Thunderbird Storm ABS, Thunderbird Commander, Thunderbird LT, Rocket III Touring, America und Speedmaster A9708239, A9708240 und A9758188

Vielen Dank, dass Sie sich für diesen Triumph Originalzubehörsatz entschieden haben. Dieser Zubehörsatz ist das Ergebnis der bewährten Entwurfs- und Konstruktionstechnik, der eingehenden Testverfahren und des dauerhaften Strebens von Triumph nach Überlegenheit bei Zuverlässigkeit, Sicherheit und Leistung.

Lesen Sie alle vorliegenden Anweisungen vollständig durch, bevor Sie mit dem Einbau des Zubehör-Montagesatzes beginnen, um sich mit den Funktionsmerkmalen des Montagesatzes und dem Einbauverfahren gründlich vertraut zu machen.

Diese Anweisungen sollten als dauerhafter Bestandteil Ihres Zubehörsatzes angesehen werden und bei diesem verbleiben, auch wenn das mit Zubehör versehene Motorrad nachfolgend verkauft wird.

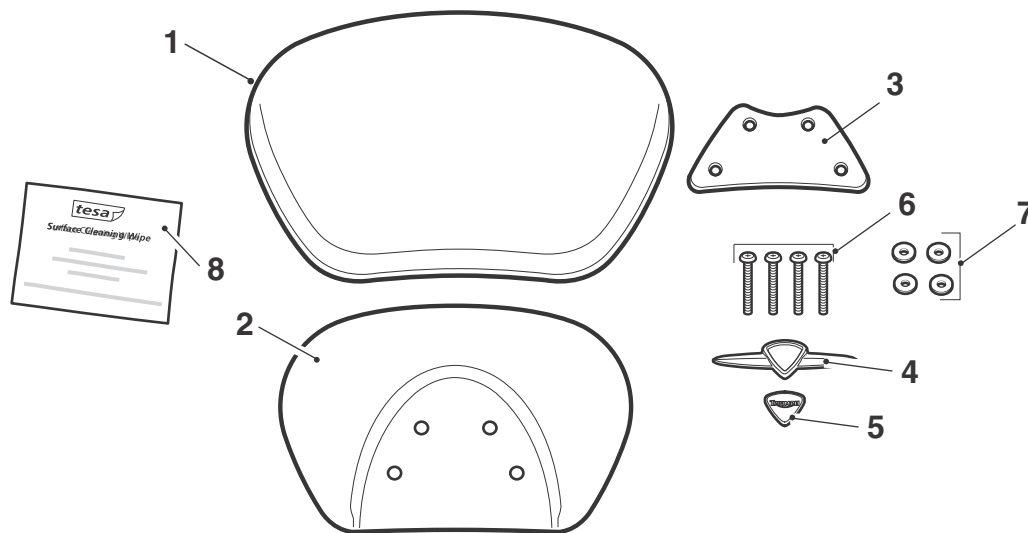

Mitgelieferte Teile:

1.	Rückenlehnenpolster	1 Stck.	5.	Logo-Einsatz	1 Stck.
2.	Hintere Abdeckung	1 Stck.	6.	Schraube, M6 x 45 mm	4 Stck.
3.	Rückenlehnen-Halteplatte	1 Stck.	7.	Unterlegscheibe, M6	4 Stck.
4.	Klingenförmiger Zierbeschlag	1 Stck.	8.	Reinigungstuch	1 Stck.



Warnung

Dieser Zubehör-Montagesatz ist ausschließlich für Triumph-Motorräder vom Typ Thunderbird, Thunderbird Storm, Thunderbird Storm ABS, Thunderbird Commander, Thunderbird LT, Rocket III Touring, America und Speedmaster konzipiert und sollte nicht an Motorrädern anderer Hersteller montiert werden. Eine Montage dieses Zubehör-Montagesatzes an Motorrädern anderer Hersteller wirkt sich auf die Leistung und Stabilität sowie das Fahrverhalten des Motorrads aus. Dies kann die Kontrolle des Fahrers über das Motorrad beeinträchtigen und zu einem Unfall führen.



Warnung

Lassen Sie stets von Triumph zugelassene Teile, Zubehör- und Umrüstartikel montieren, und lassen Sie die Arbeiten stets durch einen ausgebildeten Mechaniker bei einem Triumph-Vertragshändler vornehmen. Die Montage von Teilen, Zubehör- und Umrüstartikeln durch einen Mechaniker außerhalb von Triumph-Vertragshändler-Niederlassungen kann sich auf das Fahrverhalten, die Stabilität oder andere Aspekte des Betriebs des Motorrads auswirken und dadurch unter Umständen zum Verlust der Kontrolle über das Motorrad und zu einem Unfall führen.



Warnung

Stellen Sie über die Dauer der Arbeiten sicher, dass das Motorrad stabil steht und hinreichend abgestützt ist, um ein Verletzungsrisiko durch Umstürzen des Motorrads zu vermeiden.



Warnung

Für den Einbau dieses Zubehör-Montagesatzes ist ein Drehmomentschlüssel mit einer bekannten und präzisen Kalibrierung zu verwenden. Sollte eine der Befestigungen nicht mit dem korrekten, in der Spezifikation vorgesehenen Drehmoment festgezogen werden, kann dies zum Verlust der Kontrolle über das Motorrad und zu einem Unfall führen.

Hinweis:

- **Lesen Sie die Warnhinweise, die auf der Verpackung des dem Montagesatz beiliegenden Reinigungstuchs aufgedruckt sind.**

- **Die Oberfläche, auf der der klingenförmige Zierbeschlag angebracht wird, muss sauber und trocken sein, damit eine solide Grundlage für den Klebstoff gewährleistet ist. Verwenden Sie zu diesem Zweck das mitgelieferte Reinigungstuch.**

1. Reinigen Sie die Vorderseite des klingenförmigen Zierbeschlags mit Hilfe des mitgelieferten Reinigungstuchs.



Vorsicht

Beim Anbringen selbstklebender Teile ist mit Sorgfalt vorzugehen, um sicherzustellen, dass ihre Ausrichtung korrekt und präzise erfolgt. Nach dem Aufbringen des Klebers auf die Montagefläche besteht keine befriedigende Möglichkeit mehr, um falsch ausgerichtete Teile zu entfernen und neu auszurichten. Eine Klebewirkung ist sofort vorhanden, die volle Klebewirkung wird nach 72 Stunden erreicht.

2. Entfernen Sie die Schutzfolie vom Logo-Einsatz. Setzen Sie den Logo-Einsatz mittig in den klingenförmigen Zierbeschlag ein und drücken Sie den Einsatz fest an, um ihn zu befestigen.

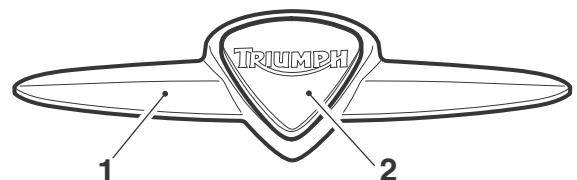

T0277_2

1. Klingenförmiger Zierbeschlag

2. Logo-Einsatz

3. Reinigen Sie die verchromte Seite der Rückenlehnen-Halteplatte mit Hilfe des mitgelieferten Reinigungstuchs.

4. Ziehen Sie die Schutzfolie vom Klebestreifen auf der Rückseite des klingenförmigen Zierbeschlags ab. Setzen Sie den Zierbeschlag in die Mitte der Rückenlehnen-Halteplatte und drücken Sie den Beschlag fest an, um ihn zu befestigen.

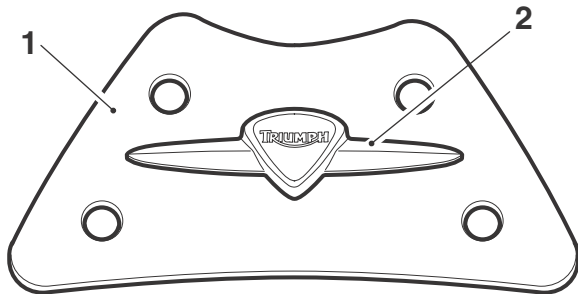

T0265_1

1. Rückenlehnen-Halteplatte
2. Zierbeschlag

5. Legen Sie Rückenlehnenpolster, hintere Abdeckung und Halteplatte in der Einbauposition an der Rückenlehnenstange an.

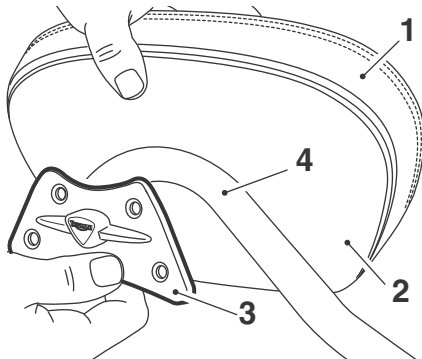

T0194_1

1. Rückenlehnenpolster
2. Hintere Abdeckung
3. Halterung
4. Rückenlehnenstange

6. Versetzen Sie jede der mitgelieferten Schrauben M6 mit einer Unterlegscheibe M6.

7. Richten Sie die Komponenten aus und bringen Sie zwei der mitgelieferten Befestigungen diagonal gegenüberliegend an, um den Rückenlehnen-Zusammenbau an der Rückenlehnenstange zu befestigen. Ziehen Sie Befestigungen fest genug an, um den Rückenlehnen-Zusammenbau in seiner Position zu halten. Ziehen Sie sie zu diesem Zeitpunkt nicht vollständig fest.

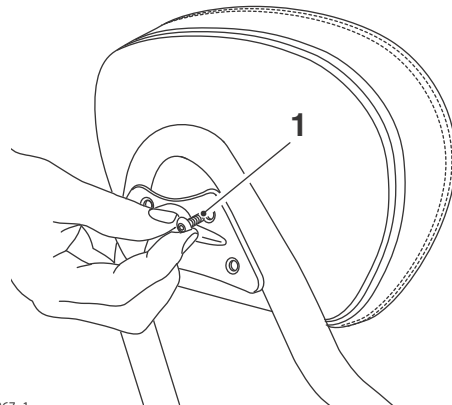

T0267_1

1. Befestigung

8. Setzen Sie die verbliebenen beiden Befestigungen ein, richten Sie Rückenlehnenpolster, hintere Abdeckung und Halteplatte mittig an der Rückenlehnenstange aus und ziehen Sie alle Befestigungen fest. Anzugsmoment **8 Nm**.

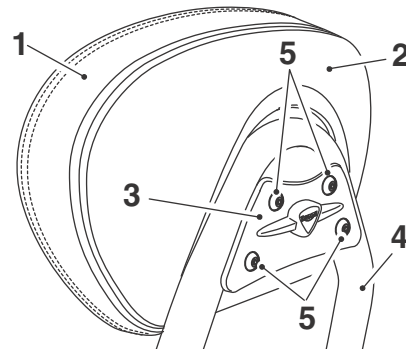

T0193_1

1. Rückenlehnenpolster
2. Hintere Abdeckung
3. Halterung
4. Rückenlehnenstange
5. Befestigungen

 **Warnung**

Nach dem Anbau des Zubehör-Montagesatzes weist das Motorrad neue Fahreigenschaften auf. Testen Sie das Motorrad in einer sicheren, verkehrsfreien Umgebung, um sich mit den neuen Fahreigenschaften vertraut zu machen. Das Betreiben des Motorrads ohne ausreichende Vertrautheit mit etwaigen neuen Fahreigenschaften kann zum Verlust der Kontrolle über das Motorrad und zu einem Unfall führen.

 **Warnung**

Sollten Sie nach dem Anbringen des Zubehör-Montagesatzes in irgendeiner Hinsicht Zweifel an den Funktionen des Motorrads haben, wenden Sie sich an einen Triumph-Vertragshändler und fahren Sie das Motorrad nicht, bis es von einem Vertragshändler für betriebsbereit erklärt wurde. Sollten in irgendeiner Hinsicht Zweifel an den Fahrleistungen des Motorrads bestehen, kann ein Betreiben des Motorrads zum Verlust der Kontrolle über das Fahrzeug und damit zu einem Unfall führen.

 **Warnung**

Fahren Sie mit einem Motorrad, das mit Zubehörartikeln versehen ist, niemals schneller als 130 km/h.

Das Vorhandensein von Zubehörartikeln verändert das Fahrverhalten und die Stabilität des Motorrads. Wenn Sie die Stabilitätsveränderungen nicht im nötigen Ausmaß berücksichtigen, kann dies zum Verlust der Kontrolle über das Motorrad oder zu einem Unfall führen.

Denken Sie daran, dass die Höchstgeschwindigkeit von 130 km/h durch den Anbau nicht zugelassener Zubehörartikel, unkorrekte Beladung, abgenutzte Reifen, den allgemeinen Zustand des Motorrads und schlechte Straßen- oder Wetterbedingungen absinkt.

 **Warnung**

Das Betreiben des Motorrads oberhalb der geltenden gesetzlichen Geschwindigkeitsbegrenzungen ist nur auf einem abgeschlossenen Gelände gestattet.

 **Warnung**

Betreiben Sie dieses Triumph-Motorrad im Hochgeschwindigkeitsbereich ausschließlich bei gesicherten Straßenrennen oder auf abgeschlossenen Rennstrecken. Hochgeschwindigkeitsfahrten dürfen nur von Fahrern unternommen werden, die die erforderlichen Hochgeschwindigkeits-Fahrtechniken beherrschen und mit dem Fahrverhalten des Motorrads in jeder Situation vertraut sind.

Hochgeschwindigkeitsfahrten unter anderen als den beschriebenen Bedingungen sind gefährlich. Sie führen zum Verlust der Kontrolle über das Motorrad und zu einem Unfall.